

! Lesen Sie bitte vor der Montage die folgenden Hinweise zum Aufbau der Module und unsere Behandlungs- und Pflegehinweise sorgfältig durch und bewahren Sie diese zum Nachschlagen auf !

! Bitte beachten Sie auch alle Sicherheitshinweise. Falsche Handhabungen können zu Personen- und Sachschäden führen !

miniki slimline

montage · installation · pflege



! bitte aufmerksam lesen !



Damit Sie mit Ihrer miniki slimline lange Freude haben, haben wir bei der Herstellung der einzelnen Komponenten besonderen Wert auf Materialqualität und -langlebigkeit gelegt. Die einzelnen Elemente wurden nach modernsten Produktionsverfahren und in der Tradition von bestem handwerklichen Können in der Möbelherstellung nachhaltig und umweltschonend hergestellt.

- : In jedem Fall dürfen **Montage- und Installationsarbeiten nur von kompetenten Fachkräften** durchgeführt werden.
- : Halten Sie sich beim Montieren der mitgelieferten Geräte an die entsprechende **Anleitung des Herstellers**.
- : **Mitgelieferte Schrauben bitte nur gemäß Anleitung verwenden.**
Überprüfen Sie ggf. die Schraubenlänge und den Durchmesser um Beschädigungen des HPL Materials beim Schrauben zu vermeiden.
- : Das Unternehmen miniki, zinnobergruen gmbh lehnt jede Verantwortung für eventuelle Schäden ab, die durch eine falsche Montage der Produkte oder durch Nichtbeachtung der Angaben in den »Anleitungen von miniki slimline« und in diesem Manual entstanden sind.

Inhalt

- 1 Vorsicht beim Auspacken
- 2 Wandmontage
- 3 Gasdruckfeder einsetzen
- 4 Verbinden zweier Module
- 5 Türen justieren
- 6 Gerätemontage
- 7 Spülbecken einbauen
- 8 Kühlschrank Montage/Demontage
- 9 Innenschublade montieren
- 10 Innenschublade einsetzen
- 11 Türanschlag wechseln
- 12 Kühlschrank : Türanschlag wechseln
- 13 Fußgestell montieren
- 14 Anschlusspläne
- 15 Reinigung und Pflege
- 16 Wichtige Hinweise
- 17 Kontakt

1. Vorsicht beim Auspacken

- : Bitte verwenden Sie **keine spitzen Gegenstände** zum Öffnen der Verpackungen.
- : **Bitte beachten Sie** : Verpackungsmaterialien und Kunststoffhüllen sind von Kindern fernzuhalten. Verpackungsmaterialien sind gemäß den örtlichen Bestimmungen zu entsorgen.

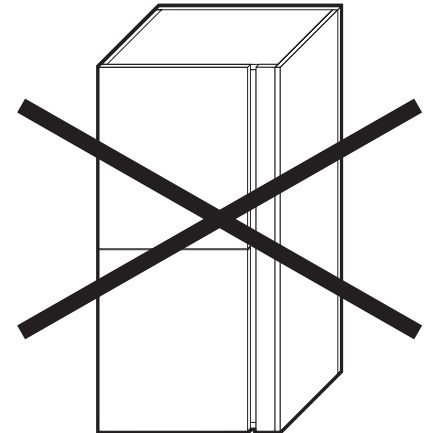
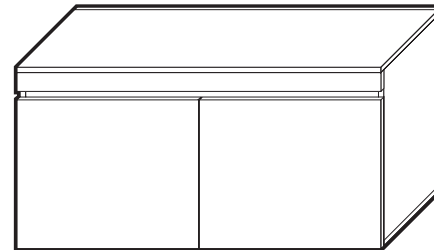

2. Wandmontage

Generell kann miniki an tragenden Wänden montiert werden. Ist eine Wandmontage nicht möglich steht ein elegantes Gestell zur Verfügung.

: **Vor der Wandmontage der miniki muss mit Hilfe eines Fachmanns festgestellt werden, ob sich der Wandtyp für die Befestigung eignet.** Hierbei muss nicht nur das Eigengewicht, sondern auch das Gewicht des möglichen Inhalts mit berücksichtigt werden.

: Tragende Wände sind am besten geeignet, das Möbelgewicht der miniki zu halten. Vor der Montage der miniki muss mit Unterstützung eines Fachmanns der Wandtyp festgestellt werden und in Abhängigkeit davon die passende Art der Verankerung gewählt werden.

Wenn festgestellt wurde, dass der Wandtyp für die Wandmontage der miniki slimline geeignet ist, können die slimline wie folgt montieren:

: Bohrschablone waagrecht ausrichten und an der Wand befestigen z.B. mit kleinen Nägeln oder ablösbarem Klebeband.

: Oberkante Bohrschablone = Moduloberkante (empfohlen 95 cm)
Bei einer **Moduloberkante von 95 cm** entspricht die **Arbeitshöhe 90 cm**.

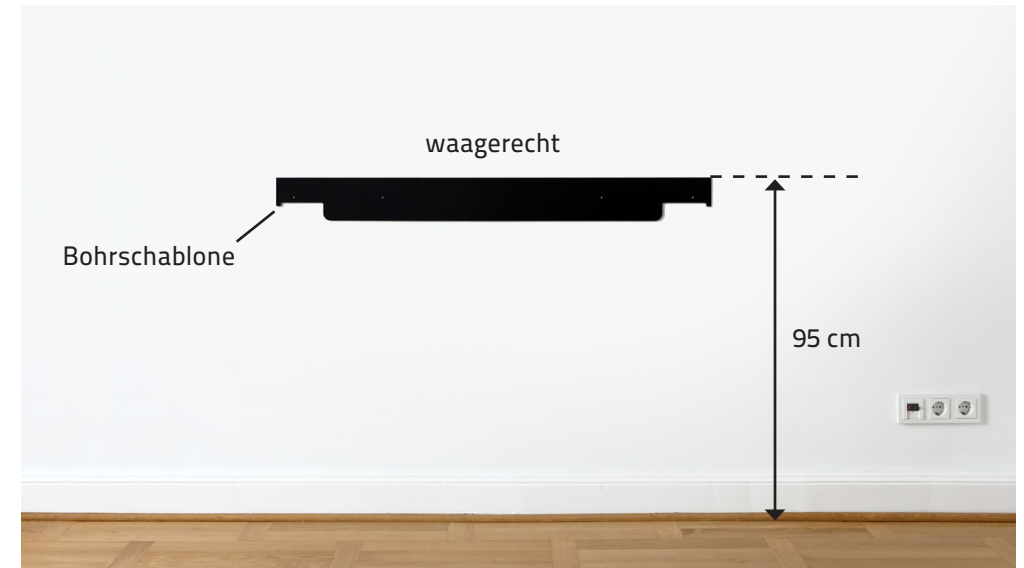

2. Wandmontage

: Montageplatten an die dafür vorgesehene Aussparung der Bohrschablone ansetzen und Bohrlöcher | • | anzeichnen.

: Für die Montage weiterer Module die entsprechende Bohrschablone bündig ansetzen und die Bohrlöcher ebenfalls anzeichnen.



2. Wandmontage

: Bohren Sie die Löcher für die Dübel und schrauben Sie die Montageplatten an die Wand. Dübel und Schrauben sind nicht im Lieferumfang enthalten.

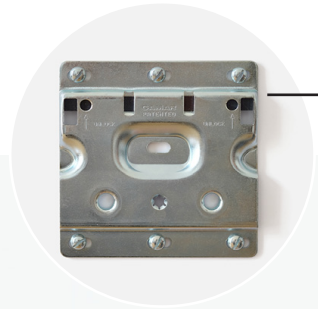

angeschraubte Montageplatte



! Verwenden Sie für die Montage der Montageplatte nur für Ihre Wand geeignete Dübel und Schrauben !

: Hängen Sie das Modul in die Montageplatte ein. Der im Modul befestigte Hacken muss in die markierte Aussparung der Montageplatte eingehängt werden. Achten Sie darauf, dass der Hacken in die Aushängesicherung einrastet.

Aussparung Montageplatte

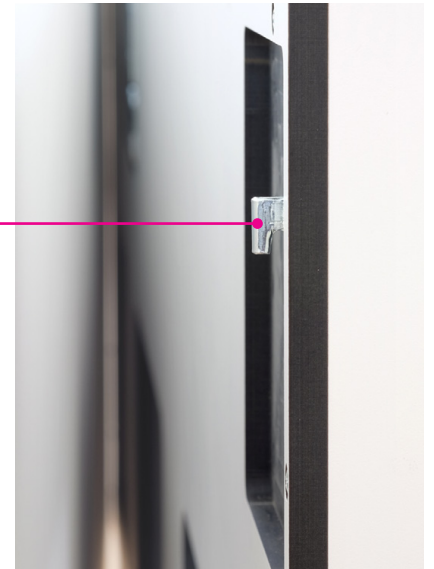
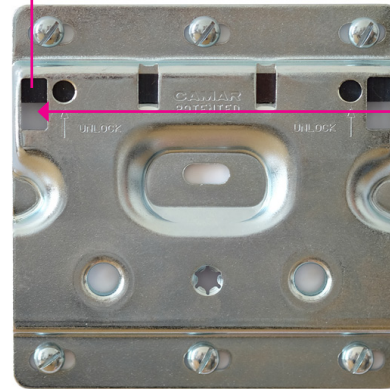

2. Wandmontage

: Richten Sie das Modul mit der oberen Stellschraube der Aufhängung in Längsrichtung aus.



2. Wandmontage

: Richten Sie das Modul mit der unteren Stellschraube der Aufhängung in Querrichtung aus. | 1 |

: Mit der Stellschraube unten können Sie den unteren Modulabstand zur Wand regulieren. | 2 |



3. Gasdruckfeder einsetzen

Als Unterstützung zum Öffnen und Schließen der Klappe, müssen beim sl1 Modul Gasdruckfedern eingesetzt werden.

: Klicken Sie die Kugelpfannen der Gasdruckfedern auf die Kugelköpfe der Beschläge.

ACHTUNG: Die Kolbenstange der Gasdruckfeder zeigt immer nach unten.

: Zur Fixierung der Kugelköpfe können Sicherungssplinte verwendet werden.

| Schraubenset sl1 |

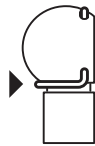
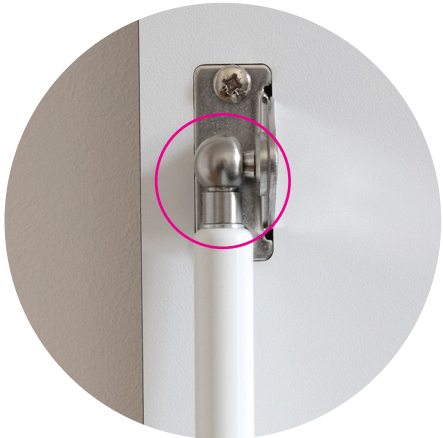

Sicherungssplinte
für Kugelköpfe

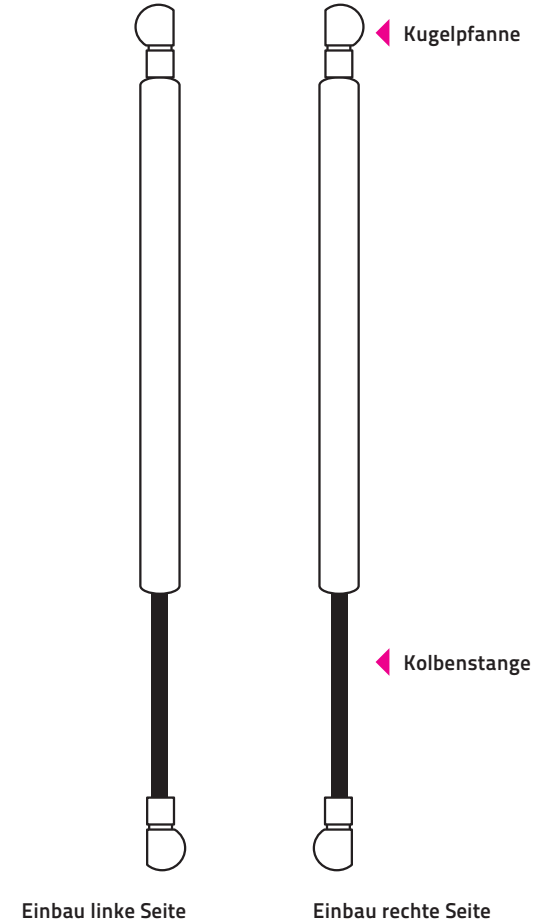

4. Verbinden zweier Module

Sie können rechts oder links der slimine weitere Module hinzufügen.

Diese werden mit der Verbindungsplatte sl+ und den beiliegenden Schrauben | **sl+ Schraubensatz** | verbunden. Die Montage wird wie folgt vorbereitet.

: Durchbohren Sie auf der entsprechenden Innenseite die vorgebohrten Löcher an beiden zu verbindenden Modulen.



4. Verbinden zweier Module

- : Richten Sie die Verbindungsplatte sl+ aus, sodass diese deckungsgleich mit den durchbohrten Löchern der zu verbindenden Module ist.
- : Schieben Sie beide Module zusammen und fixieren Sie die Verbindungsplatte sl+ von der Innenseite des Moduls mit beiliegenden Verbindungsschrauben.

| sl+ Schraubensatz |



ACHTUNG : sl+ dient nur zur Verbindung der Module an der endgültigen Montagestelle.
Ein Transport von zwei mit sl+ verbundenen Modulen ist nicht möglich!

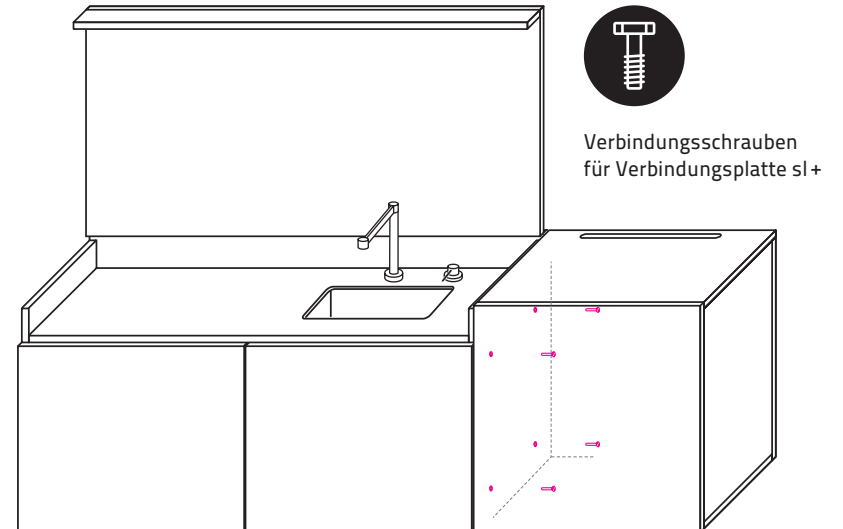

5. Türen justieren

Die Türen der ausgelieferten miniki sind ab Werk bereits fertig justiert. Durch Transport und Montage kann eine Nachjustierung notwendig werden um ein gleichmäßiges Fugenbild wieder herzustellen.

1 : Auflagenverstellung

Schraube nach rechts drehen : Türauflage wird kleiner | - |
Schraube nach links drehen : Türauflage wird größer | + |

2 : Tiefenverstellung

Direkte, stufenlose Tiefenverstellung über Exzentrerschraube

3 : Höhenverstellung

Direkte, stufenlose Höhenverstellung über Exzentrerschraube

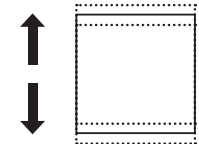
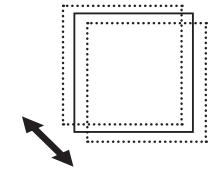
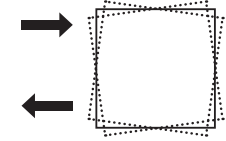

6. Gerätemontage

Montieren Sie die Geräte in folgender Reihenfolge:

ACHTUNG : Halten Sie sich an die entsprechende Anleitung des Herstellers.

1 : **Armatur** inkl. aller Anschlusschläuche

! Achten Sie hierbei auf die korrekte Montage aller Dichtungen !

2 : **Geruchverschluss** Spezial 1,5" x 50 mm | Raumparsiphon |

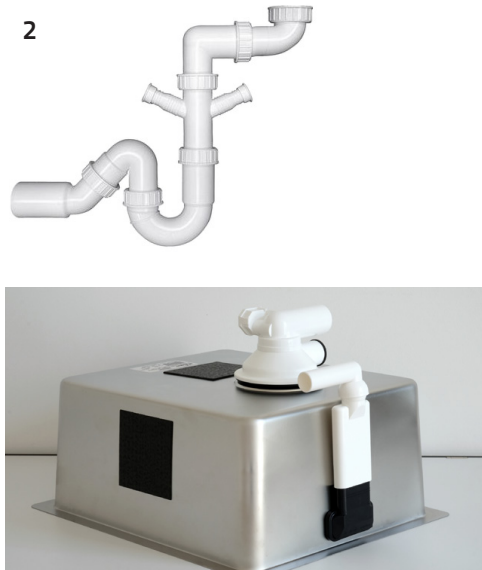

3 : **Induktionskochfeld**

4 : **Unterbauspüle** |siehe 7. Spülbecken einbauen

Zum Versiegeln empfiehlt Blanco neutralvernetztes Silikon!



7. Spülbecken einbauen

Beim Spülbecken handelt es sich um ein **Unterbaubecken**, das »von unten« in die Miniki eingebaut wird.

: Tragen Sie vor dem Einbau des Beckens einen dünnen Streifen neutralvernetztes Silikon auf die Oberseite des Spülbeckenrandes auf.

: Setzen Sie das Becken »von unten« in die Aussparung der Arbeitsplatte.



: Befestigen Sie das Spülbecken mit den Montagekrallen von BLANCO und den Muttern aus dem sl1 Schraubenset. | **Schraubenset sl1** |

ACHTUNG: Drehen Sie die bereits eingebauten Gewindestifte nicht weiter in die Arbeitsplatte, da diese sonst beschädigt wird.



Muttern zur Befestigung
des Spülbeckens

Arbeitsplatte »von unten«
mit Montagekralle, Mutter und
Gewindestift

8. Kühlschrank Montage/Demontage

Zur Montage des Kühlschranks gehen Sie bitte wie folgt vor:

ACHTUNG: drehen Sie zuerst den Thermostatknopf im Kühlschrank auf STOP (0) und stecken Sie anschließend den Netzstecker in die Steckdose.

: Schieben Sie den Kühlschrank vorsichtig in das Kühlschrankmodul.

: Schieben Sie den Kühlschrank bis zum äußeren Ende des Langlochs.

: Fixieren Sie den Kühlschrank im Boden des Moduls mit den mitgelieferten Schrauben und Hülsenmutter. | **Kühlschrank Schraubenset** |



Äußeres Ende des Langlochs verwenden!

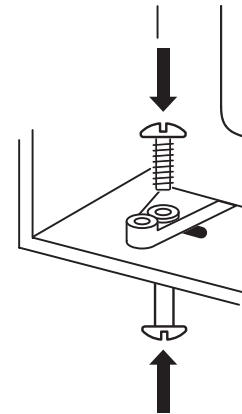
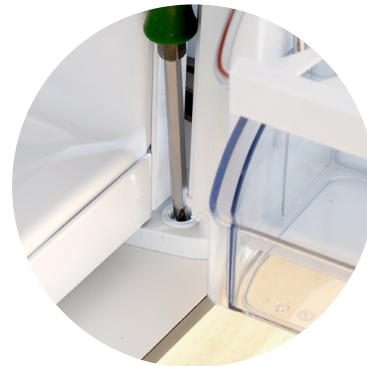

Schraube mit Hülsenmutter

8. Kühlschrank Montage/Demontage

: Schrauben Sie die Führungsschienen mit den beiliegenden miniki Schrauben in die jeweils oberen Gewindelöcher der Kühlschranktür. | **Kühlschrank Schraubenset** |

ACHTUNG: Verwenden Sie hierfür ausschließlich die Schrauben aus dem Kühlschrank Schraubenset von miniki !

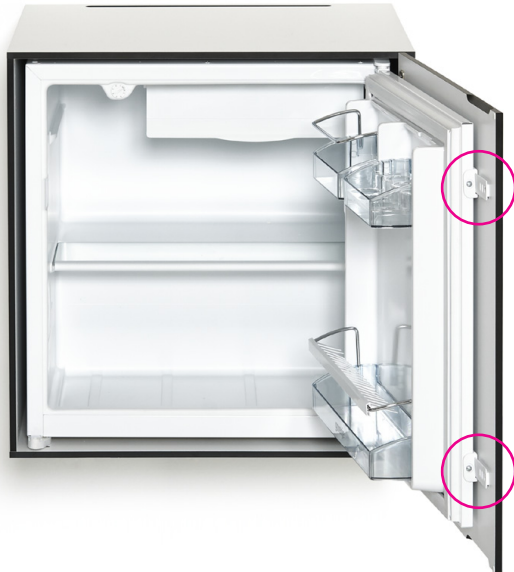

Schrauben von miniki für die Führungsschienen

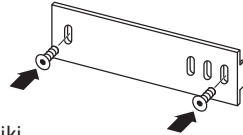

: Schieben Sie die Winkel des Schlepptürbeschlags in die Führungsschiene und schrauben diese an der Kühlschranktür fest.

! Verwenden Sie hierfür die mitgelieferten Schrauben von Gorenje !

: Zur Demontage des Kühlschranks gehen Sie bitte in umgekehrter Reihenfolge vor.

Schraube von Gorenje für den Winkel des Schlepptürbeschlags



Schlepptürbeschlag



9. Innenschublade montieren

: Montieren Sie die Auszugsschienen für die Innenschublade mit den beigefügten Schrauben und Distanzbolzen an den Innenwänden des Korpus.

| Innenschublade Schraubenset |

: Verwenden Sie die markierten Bohrlöcher im Korpus.

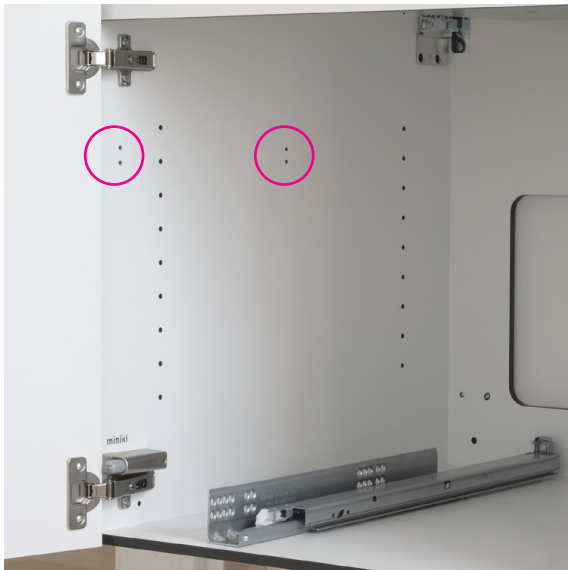

Schrauben zur Befestigung der Auszugsschienen der Innenschublade

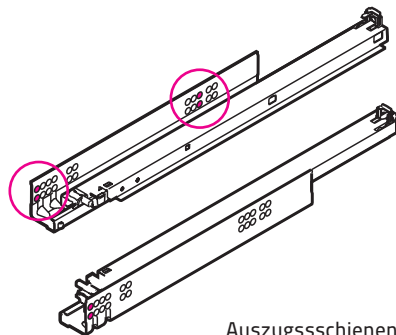

Auszugsschienen

: sl 1

: Verwenden Sie beim sl 1 Modul für die linke Seite (Türanschlag) die längeren Distanzbolzen und für die gegenüberliegende rechte Seite die kürzeren Distanzbolzen.



linke Seite mit langen Distanzbolzen



rechte Seite mit kurzen Distanzbolzen

: sl 3

: Verwenden Sie beim sl 3 Modul nur an der Seite vom Türanschlag die längeren Distanzbolzen. Die gegenüberliegende Auszugsschiene wird ohne Distanzbolzen montiert.

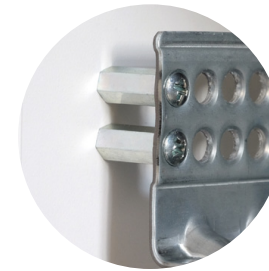

Seite vom Türanschlag mit langen Distanzbolzen



Gegenüberliegende Seite ohne Distanzbolzen

10. Innenschublade einsetzen

: Setzen Sie die Schublade auf die Führungsschienen bis diese einrastet.

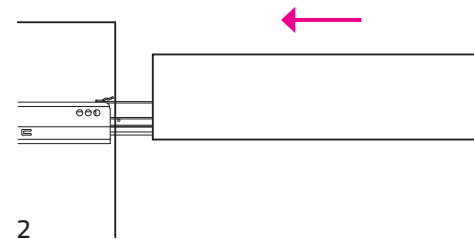
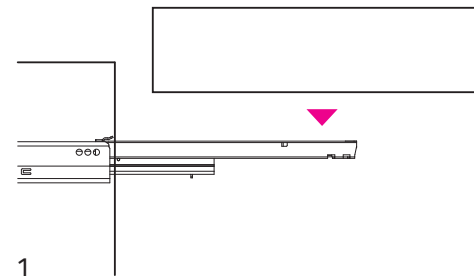

11. Türanschlag wechseln

- : Entriegeln Sie die Türbänder und entfernen Sie die Tür.
- : Schrauben Sie den Türbandbeschlag im Korpus ab und montieren ihn auf der gegenüberliegenden Seite (der Türbandbeschlag an der Tür muss nicht entfernt werden).
- : Drehen Sie die Tür.
- : Hängen Sie die Tür auf der gegenüberliegenden Seite ein.



Zum Entriegeln des Türbandes hier drücken



Ergänzung zum Wechseln der Kühlschranktüre

Bevor der Türanschlag gewechselt wird, muss der Kühlschrank aus dem Modul entfernt werden! | siehe 8. Kühlschrank Montage/Demontage |

- : Schrauben Sie beide Führungsschienen ab.
- : Schrauben Sie beide Führungsschienen in den jeweils oberen Gewindelöchern an.
- : Hängen Sie die Tür auf der gegenüberliegenden Seite ein.

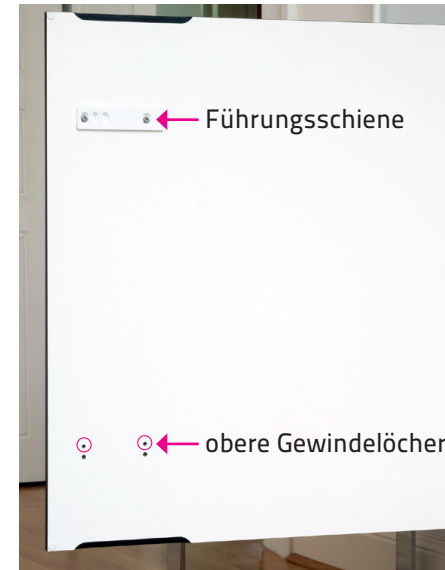

12. Kühlschrank : Türanschlag wechseln

Wenn Sie den Anschlag der Kühlschranktür wechseln, halten Sie sich dabei an die entsprechende Anleitung des Herstellers.

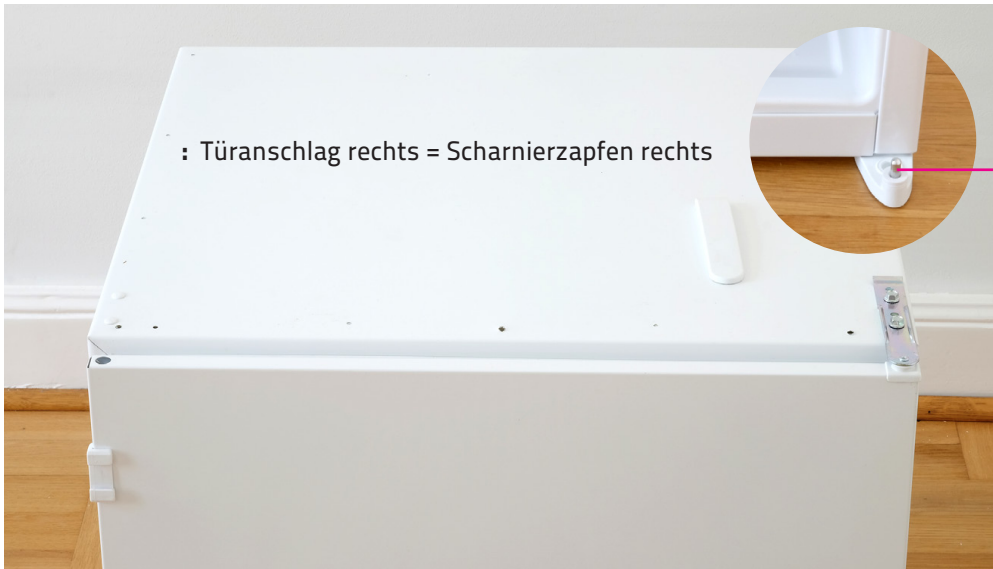

13. Fußgestell montieren

Ist eine Wandmontage nicht möglich steht ein Fußgestell zur Verfügung.

- : Montieren Sie das 3-teilige Fußgestell mit beiliegenden Schrauben.
- : Mit den Stellschrauben lassen sich unebene Böden ausgleichen.
- : Stellen Sie das miniki Modul auf das Fußgestell und richten Sie es aus.

Um die Module gegen Verrutschen zu sichern, können Sie z.B. doppelseitige Klebepads verwenden.



! miniki slimline zum montieren des Fußgestells nicht kippen !

ACHTUNG: Verwenden Sie auf keinen Fall Schrauben, Alles- oder Sekundenkleber zum Verbinden des Moduls mit dem Fußgestell !

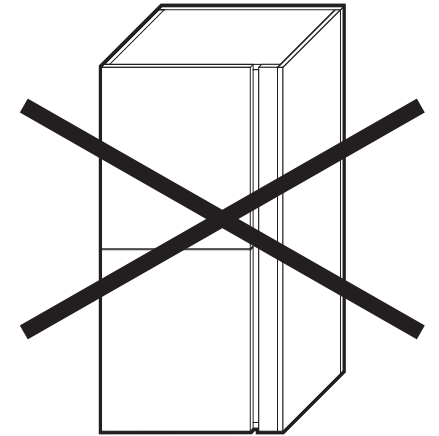

14. Anschlusspläne

sl 1:

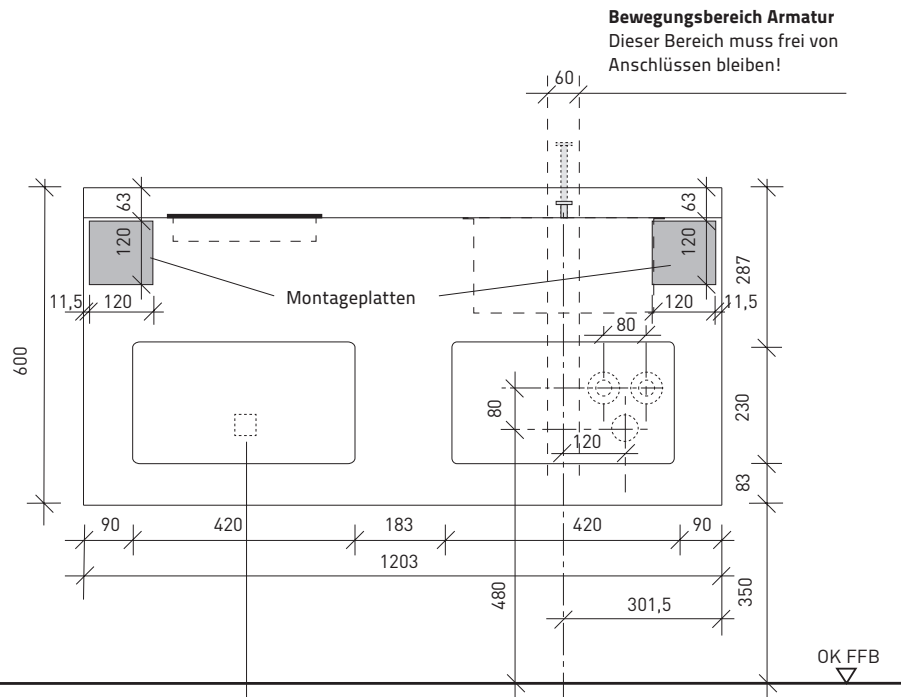

Steckdose/Anschlußdose für Kochfeld innerhalb des rückwärtigen Ausschnittes!

Anschlüsse wahlweise links oder rechts der Armaturenachse.

sl 3:

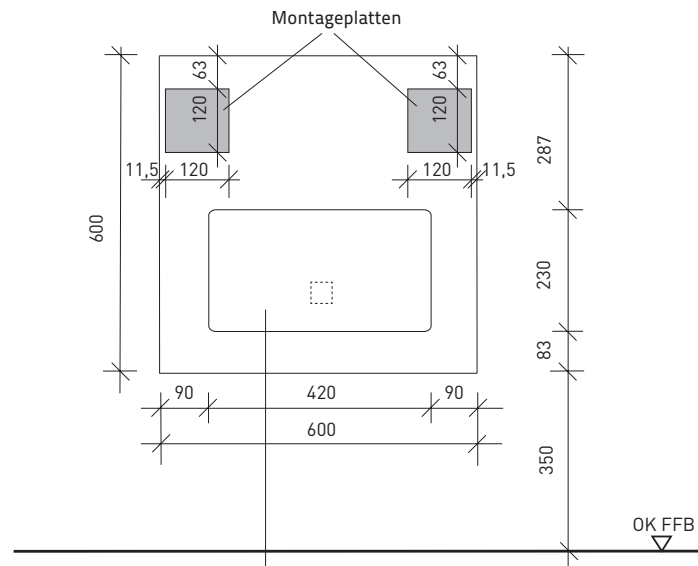

Steckdose/Anschlußdose innerhalb des rückwärtigen Ausschnittes!

15. Reinigung und Pflege

Die **Oberflächen** von miniki (HPL/Schichtstoff) bedürfen wegen ihrer widerstandsfähigen und hygienisch dichten Oberfläche keiner besonderen Pflege. Sie sind im allgemeinen leicht zu reinigen. Dennoch sind einige Hinweise zu beachten.

- : **Leicht verschmutzte Oberflächen** werden mit einem weichen, sauberen und gegebenenfalls angefeuchtetem Tuch gereinigt.
- : **Stärkere Verschmutzungen** können mit einer warmen Seifenlauge oder mit einem handelsüblichen Reinigungsmittel, gegebenenfalls nach längerer Einwirkdauer entfernt werden.
- : Es dürfen keine **Reinigungsmittel** verwendet werden, die schleifende, scheuernde, stark saure oder stark bleichende Bestandteile enthalten (z.B. Scheuerpulver, Stahlwolle, Backofenreiniger, Bleichmittel...). Sie zerstören die Oberfläche des Schichtstoffs und können zu Glanzgradveränderungen führen!
- : Um **Schlierenbildung** zu vermeiden, empfiehlt es sich, Reinigungsmittel restlos durch Nachwaschen (evtl. mehrmals) mit warmen Wasser oder Glasreiniger zu entfernen und mit einem sauberen, weichen, saugfähigen Tuch nachzutrocknen. Verbleibende Rückstände lassen sich im Allgemeinen mit organischen Lösemitteln wie z. B. Ethanol, Aceton, Waschbenzin oder Nagellackentferner lösen.
- : Als **Reinigungshilfsmittel** sind nur saubere, weiche Tücher, weiche Schwämme oder weiche Bürsten zu benutzen!

- : Die Moduloberflächen nicht mit scharfen oder spitzen Gegenständen beschädigen!
- : Anwendung und Dosierung von Reinigungsmitteln sind je nach Herstelleranweisung auszuführen. Für die Herstellerangaben können wir keine Garantie oder Gewährleistung übernehmen.

Für die Reinigung und Pflege der eingebauten Geräte lesen Sie bitte aufmerksam die Pflege- und Gebrauchsanweisungen des jeweiligen Herstellers.



16. Wichtige Hinweise

- : Die HPL-Oberflächen sind hitzebeständig, kurzfristig bis zu 120° Celsius. Dennoch sollten Sie **keine heißen Gegenstände** auf die miniki Oberflächen abstellen, insbesondere keine Töpfe die Sie gerade vom Induktionskochfeld genommen haben, Töpfe mit siedendem Öl, Schnellkochtöpfe oder Kaffeemaschinen. Für das Abstellen von heißen Töpfen, Pfannen oder Espresso-Maschinen ist ein Untersetzer zu verwenden.
- : Nach Benutzung des Induktionskochfeldes sollte die **Klappe der miniki** erst nach Erkalten des Kochfeldes geschlossen werden.
- : Die Oberflächen der miniki sind **nicht schnittfest** und daher nicht dazu geeignet, als Unterlage zum Schneiden verwendet zu werden.
- : Die Gasdruckfedern dienen lediglich als Unterstützung zum **Öffnen und Schließen** der Klappe beim Modul sl 1. Lassen Sie die Klappe daher nicht los, wenn diese noch nicht komplett geöffnet bzw. geschlossen ist.

! Bitte Pflege- und Gebrauchsanweisungen unbedingt beachten !



17. Kontakt

: miniki
zinnobergruen gmbh

fürstenwall 79
40217 düsseldorf
germany
T +49 (0)211 600 75 65
F +49 (0)211 600 75 66

info@miniki.eu
www.miniki.eu